

Zündbrenner
Pilot burner
Brûleurs d'allumage
ZKIH





Zündbrenner ZKIH

- // Zündbrenner mit zwangsweiser Luftzuführung
- // direkt gezündet
- // ionisch überwacht
- // Leistung 2-7 kW



Pilot burner ZKIH

- // pilot burner with forced air supply
- // direct ignition
- // ionization control
- // capacity 2-7 kW



Brûleur d'allumage

- // brûleur d'allumage avec une alimentation d'air soufflé
- // allumage directe
- // contrôle d'ionisation
- // capacité 2-7 kW



Abmessungen Dimensions

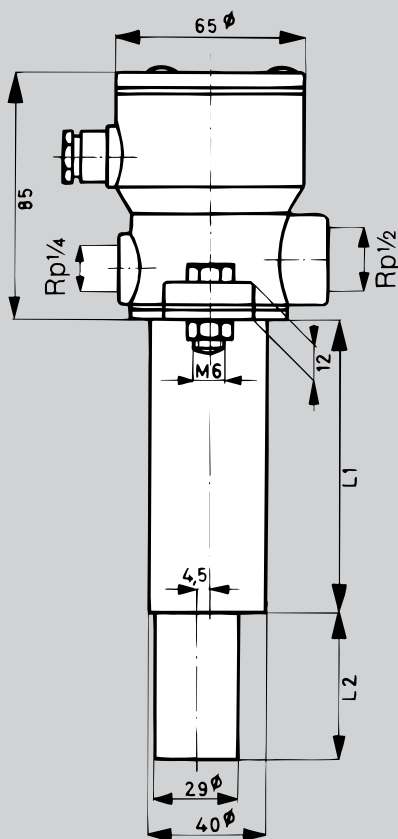
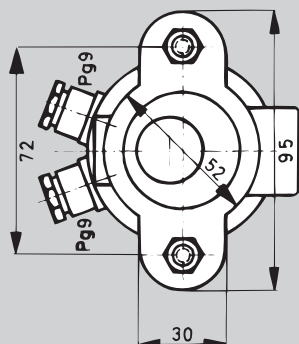

Typ Type	Abmessungen Dimensions mm		Gewicht Weight Poids kg
	L1	L2	
ZKIH 150/100	150	100	1
ZKIH 200/100	200	100	1,2
ZKIH 300/100	300	100	1,4
ZKIH 400/100	400	100	1,6
ZKIH 500/100	500	100	1,8
ZKIH 600/100	600	100	2

Weitere Längen auf Anfrage
Other lengths on request
D'autres longueurs sur demande

Anwendung

Zum sicheren Zünden und zur ionischen Absicherung von Gasbrennern in Verbindung mit den Gasfeuerungsautomaten IFS... und PFS...

Technische Daten

Für alle Geräteausführungen gilt:
Gasarten nach DVGW-Arbeitsblatt
G 260.

Max. Umgebungstemperatur am
Flammenleitrohr: 1000 °C, im Bereich
des Brennermundes: 500 °C.
Gas- und Lufttemperatur: max. 170 °C.
Gehäuse: AlSi.
Zünd- und Ionisationselektrode:
Kanthal A-1
Empfohlener Zündtrafo: 5 kV.
Flammenleitrohr: Werkstoff Nr. 1.4841
Schutzrohr: Werkstoff Nr. 1.4301
Gasanschluß: Rp 1/4
Luftanschluß: Rp 1/2
Auslieferung: Erdgaseinstellung,
20 mbar Gasdruck,
40 mbar Luftdruck,
mit Düseneinsatz N,
Ø 2,3 mm.

Application

For the safe ignition and ionization control of gas burners in conjunction with our automatic burner controls IFS ... and PFS ...

Technical Data

Applicable for all models:
Type of gas in accordance with the code of practice DVGW G 260.

Max. ambient temperature at the flame
conduit tube: 1000 °C, in the area of the
burner nozzle: 500 °C.
Temperature of gas and air: max. 170 °C.
Housing: AlSi.
Ignition and sensing electrodes:
Kanthal A-1
Recommended ignition transformer: 5 kV.
Flame conduit tube: material No. 1.4841
Protection tube: material No. 1.4301
Gas connection: Rp 1/4
Air connection: Rp 1/2
Standard version: natural gas,
20 mbar gas pressure,
40 mbar air pressure,
orifice insert N,
Ø 2.3 mm.

Application

Pour l'allumage et la détection par ionisation des brûleurs à gaz, utilisé avec les brûleurs de sécurité IFS ... et PFS ...

Température ambiante au tube de guidage de flamme: 1000 °C, dans la zone de la buse de brûleur: 500 °C.
Température du gaz et de l'air: max. 170 °C.
Boîtier: AlSi.
Electrodes d'allumage et de détection: Kanthal A-1
Transformateur d'allumage recommandé: 5 kV.
Tube de guidage de flamme: No. de material 1.4841
Tube de protection: No. de material 1.4301
Raccordement gaz: Rp 1/4
Raccordement air: Rp 1/2
Exécution livrée: ajustée pour gaz naturel, pression de gaz 20 mbar, pression d'air 40 mbar, avec garniture de buse N, Ø 2,3 mm.

Caractéristiques Techniques

Applicable à toutes les constructions:
Types de gaz selon le code de pratique DVGW G 260.

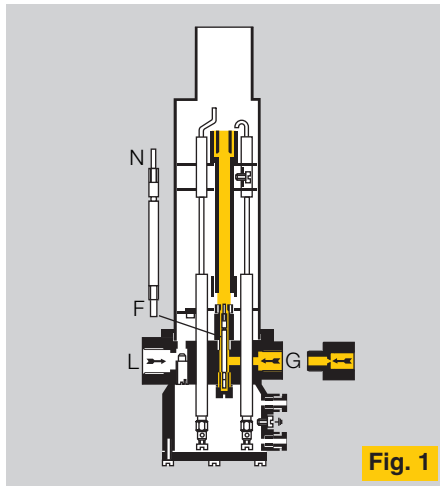

Fig. 1

Einbau

Zündbrenner so anordnen, daß die Zündflamme den Hauptbrenner sicher zündet. Bei geschlossener Brennkammer muß das Schutzrohr des Zünders maßgenau in den Brennerstein oder in die Ofenwand eingesetzt und abgedichtet werden, damit keine heißen Rauchgase austreten können.

Die Diagramme (Fig. 2) zeigen für jede Gasart, welche Gas- und Lüftdrücke eingestellt werden können, um eine gewünschte Leistung zu erreichen. Die Kurven beziehen sich auf die Werkseinstellung. Wenn der angegebene Luftdruck nicht zur Verfügung steht, kann die Luftfeinstelldüse weiter geöffnet werden, um das gewünschte Gas/Luft-Verhältnis zu erhalten. Bei höheren Gasdrücken als in den Diagrammen angegeben, ist eine Gasvordrossel Rp 1/4 in den Gasanschluß einzuschrauben (Fig. 1). Die Auswahl der Gasvordrossel erfolgt nach der Tabelle.

Technische Änderungen, die dem Fortschritt dienen, vorbehalten.

Arbeitsbereich Endeavor Zone de travail

Erdgas, Düse mit N-Einsatz
Natural gas, nozzle with N-insert
Gaz naturel, Buse avec buse N

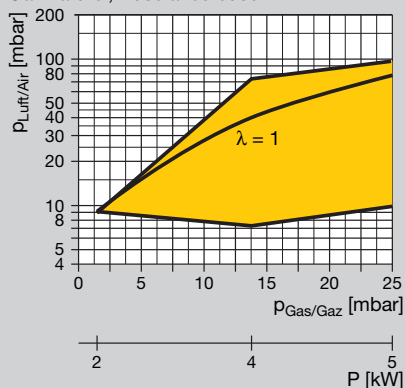

Stadtgas, ohne Einsatz
Town gas, without insert
Gaz de ville, sans buse

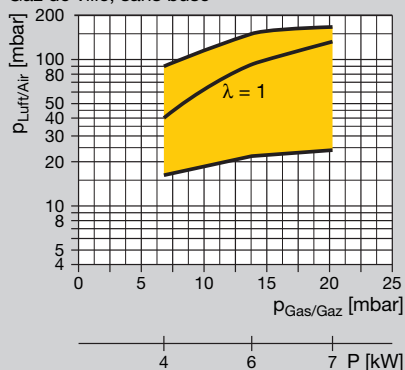

Flüssiggas, Düse mit F-Einsatz
LPG, nozzle with F-insert
Gaz liquide, Buse avec buse F

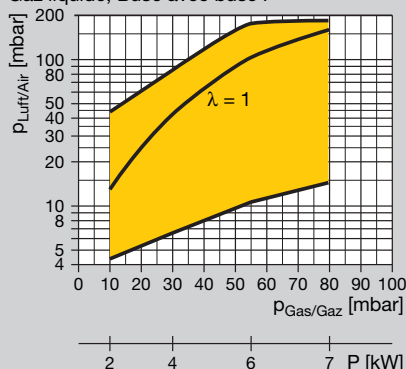

Fig. 2

Installation

The pilot burner must always be installed so that reliable ignition of the main burner is ensured. With the burner chamber closed, the protection tube of the burner must be fitted accurately into the cast refractory and sealed in order to avoid hot fumes escaping.

The diagrams (Fig. 2) show what gas and air pressures can be set for each type of gas in order to achieve a required capacity. The curves refer to the works setting. If the specified air pressure is not available, the air adjusting restrictor can be opened further in order to obtain the required air/gas ratio. At gas pressures higher than specified in the diagrams, it will be necessary to screw a gas restrictor orifice Rp 1/4 into the gas connection (Fig. 1) The gas restrictor orifice must be selected on the basis of the table.

We reserve the right to make technical changes designed to improve our products without prior notice.

Montage

Le brûleur d'allumage doit être installé de telle manière que le brûleur principal soit allumé par la flamme d'allumage. Avec des chambres de combustion fermées, le tube de protection du brûleur doit être placé précisément et étanchement dans la brique de brûleur pour éviter des gaz de fumées échappant.

Les diagrammes (Fig. 2) montrent quelles sont les pressions de gaz et d'air à sélectionner selon la nature du gaz afin d'obtenir la puissance souhaitée. Les courbes illustrent les réglages d'usine. Lorsque la pression d'air donnée ne peut être obtenue, on pourra ouvrir davantage le robinet de réglage air afin d'obtenir le rapport gaz/air souhaité. Pour des pressions de gaz supérieures aux valeurs figurant sur les diagrammes, visser un obturateur primaire de gaz Rp 1/4 sur le raccord pour gaz. (Fig. 1). Le choix de cet obturateur se fera en fonction du tableau.

Toutes les caractéristiques techniques sont sujettes à modifications sans avis préalable.

Gasvordrossel (Einschraubgewinde Rp 1/4) Gas supply throttle (external thread Rp 1/4) Dispositif d'étranglement primaire de gaz (filetage Rp 1/4)	Düsendurchmesser Nozzle diameter Diamètre de buse	Gasdruck Gas pressure Pression de gaz			Bestell-Nr. Order-No. No. de commande
		Erdgas N Natural gas N Gaz naturel N	Stadtgas S Towngas S Gaz de ville S	Flüssiggas F LPG F Gaz liquide F	
	Ø mm	mbar	mbar	mbar	
●	2,3	–	20 - 80	–	74452740
●	1,6	30 - 80	–	–	74452741
●	1,5	–	80 - 300	–	74452742
●	1,3	–	–	50 - 90	74452743
●	1,2	80 - 180	–	–	74452744
●	0,9	180 - 540	–	90 - 250	74452745
●	0,68	540 - 1300	–	250 - 530	74452746
●	0,6	–	–	520 - 1000	74452747
●	0,55	–	–	1000 - 1500	74452748